

**HANSCRAFT**<sup>®</sup>  
your life idea



Elektrický vysavač

**NETSPA**

instalační a uživatelský manuál

# OBSAH

<b>1</b>	<b>BEZPEČNOSTNÍ UPOZORNĚNÍ A POKYNY</b> . . . . .	<b>3</b>
<b>2</b>	<b>SEZNAM DÍLŮ VYSAVAČE NETSPA</b> . . . . .	<b>5</b>
<b>3</b>	<b>NASTAVENÍ NABÍJEČKY</b> . . . . .	<b>6</b>
<b>4</b>	<b>SESTAVENÍ</b> . . . . .	<b>6</b>
4.1	Sestavení sací hlavy . . . . .	6
4.2	Sestavení rukojeti. . . . .	7
4.3	Sestavení výsuvné tyče . . . . .	7
<b>5</b>	<b>ČIŠTĚNÍ</b> . . . . .	<b>8</b>
5.1	Čištění hlavicové části . . . . .	8
5.2	Čištění filtračního sáčku . . . . .	8
5.3	Čištění rotoru . . . . .	8
<b>6</b>	<b>SESTAVENÍ A VÝMĚNA BATERIE</b> . . . . .	<b>9</b>
<b>7</b>	<b>OVLÁDÁNÍ</b> . . . . .	<b>10</b>
<b>8</b>	<b>ŘEŠENÍ PROBLÉMŮ</b> . . . . .	<b>11</b>
<b>9</b>	<b>LIKVIDACE</b> . . . . .	<b>11</b>
<b>10</b>	<b>POZNÁMKY</b> . . . . .	<b>13</b>

# BEZPEČNOSTNÍ UPOZORNĚNÍ A POKYNY

## 1 BEZPEČNOSTNÍ UPOZORNĚNÍ A POKYNY

**Přečtete si a dodržujte všechny pokyny v této příručce.**

**Pokud tak neučiníte, může dojít k vážnému nebo smrtelnému zranění.**

### **VAROVÁNÍ!**

Tento spotřebič mohou používat děti ve věku od 8 let, osoby se sníženými fyzickými, smyslovými nebo mentálními schopnostmi nebo s nedostatkem zkušeností a znalostí, pouze pokud jim byly předem poskytnuty instrukce týkající se bezpečného používání zařízení. Tyto osoby byly srozuměny se souvisejícím nebezpečím a vysavač používají pouze pod dohledem kompetentní osoby. Děti si se spotřebičem nesmí hrát. Čištění a uživatelskou údržbu by neměly provádět děti bez dozoru. Spotřebič smí být používán pouze s napájecím zdrojem dodaným se spotřebičem. Toto zařízení není HRAČKA. Děti nad 8 let by měly být během jeho používání pod neustálým dohledem, aby se zajistilo, že si nebudou s vysavačem a jeho příslušenstvím hrát. Nikdy nedovolte dětem pod 8 let, obsluhovat tento výrobek. Udržujte tento vysavač a jeho příslušenství mimo dosah dětí. Před použitím se ujistěte, že je vysavač zcela ponořen do vody.

**NEPOUŽÍVEJTE** jej mimo vodu. To by mohlo vést k uvolnění hřídelového těsnění motoru a následně ke zneplatnění záruky. Maximální provozní hloubka ve vodě: 3 metry. Provozní teplota vody: 4 °C–35 °C.

**NEPOUŽÍVEJTE** tento vysavač, pokud zjistíte, že je jakkoliv poškozen. Pokud dojde k poškození jednotlivých dílů vysavače nebo sestav, je nutné je co nejdříve vyměnit. Používejte pouze díly certifikované distributorem nebo výrobcem. Před uvedením výrobku do provozu odpojte vysavač od nabíječky a ujistěte se, že je vypnutý.

**NEPOUŽÍVEJTE** vysavač, pokud jsou ve vodě lidé/domácí zvířata.

### **Riziko zachycení sáním**

Tento vysavač generuje sání. Zabraňte proto kontaktu vlasů, těla nebo jakýchkoli volných částí oděvu se sacím otvorem vysavače v provozu. Nikdy nevkládejte části těla, oděv nebo jiné předměty do otvorů a pohyblivých částí vysavače.

**NEPOUŽÍVEJTE** tento čistič k vysávání toxických látek nebo hořlavých kapalin, jako je benzín, ani vysavač nepoužívejte v přítomnosti výbušných hořlavých výparů. Nikdy se nepokoušejte jakýmkoli způsobem rozebrat vysavač sami. V žádném případě se nepokoušejte sami demontovat čistič a vyměnit rotor nebo motor vysavače.

# BEZPEČNOSTNÍ UPOZORNĚNÍ A POKYNY

## **NABÍJEČKA:**

**Pokud má vysavač nainstalován alkalickou baterií, nelze jej nabíjet nabíječkou!**

- Používejte pouze originální nabíječku, která je součástí dodávky.
- Nabíječka je určena pouze pro použití v interiéru.
- Nabíječku nepoužívejte venku a nevystavujte ji dešti, vlhkosti, kapalinám ani teplu.
- Udržujte nabíječku mimo dosah dětí.
- Nikdy nepoužívejte nabíječku, pokud zjistíte jakékoli poškození.

**NEMANIPULUJTE** s nabíječkou když máte mokré ruce.

**NEMANIPULUJTE** během nabíjení s vysavačem a nabíječkou mokráma rukama a bez obuvi.

- Pokud nabíječku nepoužíváte, odpojte ji od napájení.
- Pokud je napájecí kabel poškozený, musí být vyměněn výrobcem nebo jeho servisním zástupcem nebo podobně kvalifikovanou osobou, aby se předešlo případnému riziku zranění.
- Před nabíjením se ujistěte, že jsou vysavač a nabíječka zcela suché.

## **POZOR!**

- Tento vysavač je určen pouze pro použití pod vodou, nikoli jako univerzální vysavač.
- Nepokoušejte se jej použít k čištění čehokoli jiného než vašeho bazénu/vířivé vany.
- Používejte originální příslušenství dodané s tímto výrobkem.
- Nedoporučuje se používat tento čistič současně s jiným čističem.
- S tímto výrobkem neluxujte ostré předměty, mohly by poškodit vysavač a filtr.
- Vysavač nabíjete na čistém a suchém místě s dobrým větráním.
- Pokud vysavač nebudete delší dobu používat, odpojte jej od nabíječky a pomocí suchého hadříku vyčistěte a vysušte vysavač a příslušenství.
- Vysavač skladujte na dobře větraném místě mimo dosah slunečního světla, dětí, tepla, zdrojů vznícení a chemikálií.
- Nikdy nenechávejte vysavač zapojený do el. zásuvky během dlouhodobého skladování.
- Vysavač dobijte každé tři měsíce.
- Pokud průhlednou část těla vysavače nepoužíváte, měli byste ji sundat.

Výše uvedená varování a upozornění nejsou zamýšlena tak, aby zahrnovala všechny možné případy rizik a/nebo vážných zranění. Majitelé bazénů/vířivé vany by měli při provozu vysavače vždy dbát zvýšené opatrnosti a zdravého rozumu.

# SEZNAM DÍLŮ VYSAVAČE NETSPA

## 2 SEZNAM DÍLŮ VYSAVAČE NETSPA

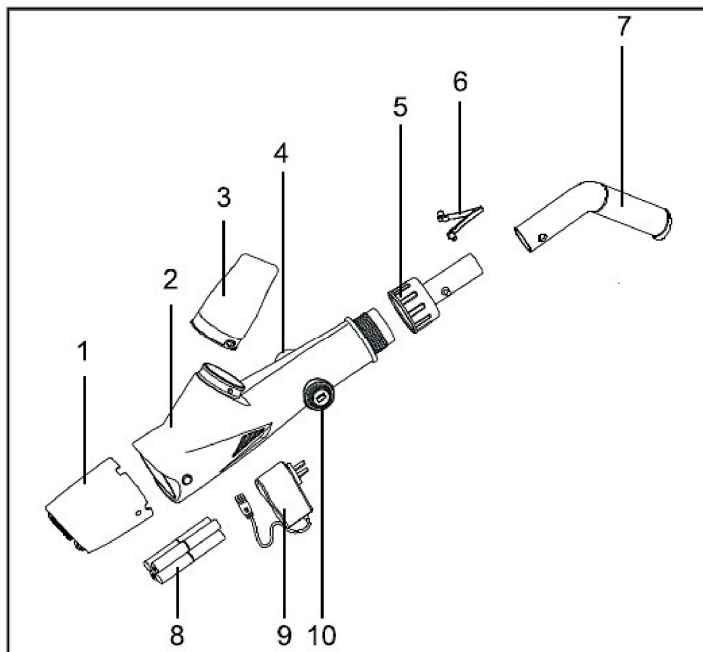

1. průhledná část sací hlavy
2. tělo vysavače
3. filtrační sáček
4. tlačítko Zap/Vyp
5. konektor
6. spona ve tvaru V
7. rukojeť
8. NI-MH AA baterie (1400 MA)
9. nabíječka
10. dobíjecí zdířka

Baterie: NI-MH dobíjecí baterie 8\*1,2 V

Nabíjecí napětí: 1,5 V, 500 mAh

Napětí motoru: 12 V

# NASTAVENÍ NABÍJEČKY/SESTAVENÍ

## 3 NASTAVENÍ NABÍJEČKY

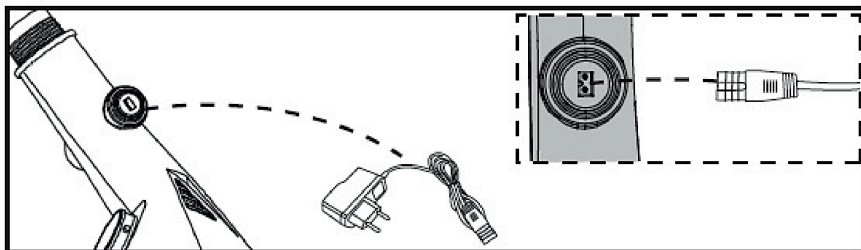

1. Zasuňte zástrčku jednoho konce nabíječky do zásuvky, indikátor zezelená.
2. Zasuňte zástrčku druhého konce nabíječky do automatického vysavače, indikátor zčervená, nabíječka nyní pracuje.  
**Poznámka:** *Když je baterie zcela vybitá, je normální, že indikátor nabíjení bude blikat po dobu 20–50 sekund. Poté se indikátor rozsvítí červeně a baterie se bude nabíjet správně.*
3. Po 2,5–3 hodinách nabíjení se indikátor na nabíječce rozsvítí zeleně a baterie je plně nabitá.

### VAROVÁNÍ!

- Nabíjení se musí provádět v interiéru, na dobře větraném místě mimo sluneční světlo, dosah dětí, tepelné zdroje a zdroje hoření.
- Nikdy nepoužívejte nabíječku, pokud na ní zjistíte jakékoli poškození.
- Používejte pouze originální nabíječku, která je součástí dodávky.
- Před nastavením se ujistěte, že jsou vysavač a nabíječka čisté a suché.

### POZOR!

Po nabití nasad'te nabíjecí kryt. Umístění vysavače do vody bez nasazení nabíjecího krytu zruší vaši záruku.

**Poznámka:** *Vysavač nabijte 3 hodiny před prvním použitím. Vysavač lze normálně používat 45 až 60 minut po úplném nabití.*

## 4 SESTAVENÍ

### 4.1 Sestavení sací hlavy

Vložte sací hlavu do těla vysavače až dvě tlačítka po stranách těla vyskočí z otvorů sací hlavy. Výřez na hlavě sací hlavy musí směřovat nahoru.

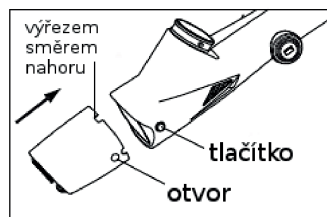

## 4.2 Sestavení rukojeti (volitelné)

Vložte držadlo do vysavače, jak je znázorněno na obrázku, dokud boční kolíky na držadle nezapadnou do uzamykacích otvorů držadla. Chcete-li rukojeť uvolnit, současně stiskněte dva boční kolíky a vytáhněte rukojeť.

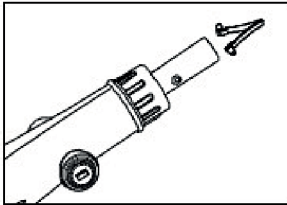

A

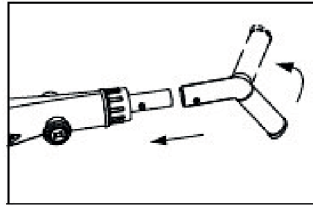

B

1. Nainstalujte sponu ve tvaru V do konektoru, jak je zobrazeno na obr. A.
2. Vsunujte rukojeť do vysavače (jak je zobrazeno na obr. B) až postranní kolík na rukojeti zaklapne do uzamykacího otvoru rukojeti na vysavači.
3. Pro uvolnění rukojeti zmáčkněte postranní kolík a vytáhněte rukojeť.

## 4.3 Sestavení výsuvné tyče

Vložte držadlo do vysavače, jak je znázorněno na obrázku, dokud boční kolíky na držadle nezapadnou do uzamykacích otvorů držadla. Chcete-li rukojeť uvolnit, současně stiskněte dva boční kolíky a vytáhněte rukojeť.

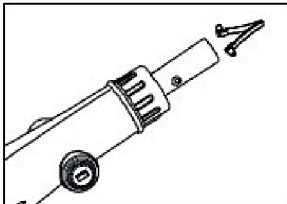

A

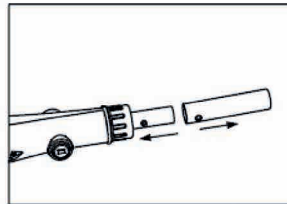

B

1. Nainstalujte sponu ve tvaru V do konektoru, jak je zobrazeno na obr. A.
2. Vložte konec (s kolíkem na jedné straně) tyčového konektoru do těla vysavače (jak je vyobrazeno) až postranní kolík zaklapne do uzamykacího otvoru na vysavači.
3. Zasuňte a zarovnejte strany otvorů výsuvné tyče s postranními kolíky tyčového konektoru. (viz. obr. B)
4. Pro uvolnění teleskopické tyče, stiskněte ji současně po obou stranách směrem dolů a tyč vytáhněte.

# ČIŠTĚNÍ

## 5 ČIŠTĚNÍ

### Čištění vysavače po jeho použití

**VAROVÁNÍ:** Při údržbě vysavače se ujistěte, že je vysavač vypnutý.

#### 5.1 Čištění hlavicové části

Stiskněte dvě tlačítka po stranách těla vysavače a odstraňte sací hlavu z těla vysavače. Vyčistěte sací hlavu a opět ji vložte do těla vysavače až tlačítka vyskočí z otvorů.

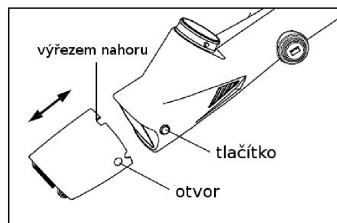

#### 5.2 Čištění filtračního sáčku

Jednou rukou přidržíte tělo vysavače a druhou rukou začnete otáčet filtračním sáčkem ve směru hodinových ručiček pro jeho odstranění. Filtrační sáček vyčistěte a opět jej nainstalujte na tělo vysavače proti směru hodinových ručiček.

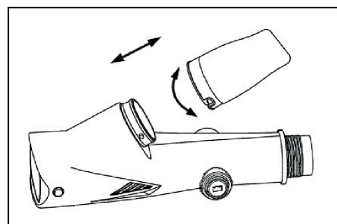

#### 5.3 Čištění rotoru

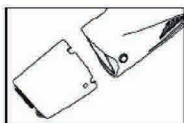

A

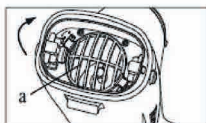

B

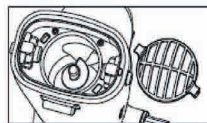

C

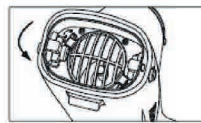

D

1. Vypněte vysavač a odstraňte sací část z těla vysavače, viz obr. A.
2. Přidržíte tělo vysavače, po stranách stiskněte ochrannou mřížku (obr. B, jak zobrazuje „a“) a otočte jí ve směru hodinových ručiček až nadoraz a pak mřížku vyjměte. (obr. C)
3. Důkladně vyčistěte rotor.
4. Pro sestavení rotoru postupujte v opačném pořadí. (obr. D)

#### Jak posoudit, jestli je baterie poškozená nebo jestli je rotor zaseknutý?

– Rotor se po krátké době provozu náhle zasekne. Vypněte vysavač a připojte jej ke zdroji el. napájení pomocí nabíječky. Pokud svítí zelené LED světlo, znamená to,



# ČIŠTĚNÍ/SESTAVENÍ A VÝMĚNA BATERIE

- že je baterka zničená (problém vyřešíte podle kroku – jak vyměnit baterii). Pokud svítí červené LED světlo, zapněte vysavač pro zjištění, jestli se rotor otáčí nebo ne. Pokud se rotor neotáčí, znamená to, že je zaseknutý (problém vyřešíte podle kroku – zaseknutý rotor)
- Zelené LED světlo se rozsvítí po nabití vysavače. Stiskněte tlačítko pro zapnutí vysavače, než se zapne rotor, tlačítko rychle stiskněte pro vypnutí vysavače.
    - a) Připojte nabíječku k vysavači a stiskněte tlačítko zapnutí na vysavači pro kontrolu funkčnosti rotoru. Pokud uslyšíte zvuk „Kaka“, znamená to, že je rotor zaseknutý (problém vyřešíte podle kroku – zaseknutý rotor).
    - b) Připojte nabíječku (která je připojena do el. zásuvky) a zapněte vysavač pro kontrolu funkčnosti rotoru. Vypněte vysavač, pokud svítí zelená LED kontrolka, vytáhněte nabíječku z el. vysavače. Opět zapněte vysavač. Pokud rotor stále nefunguje, znamená to, že je baterie zničená.
    - c) Použitím voltmetru zjistíte, zda je či není baterie zničená, nebo je problém v rotoru. Prvně nabíjejte baterii po dobu 10 minut. Následně vytáhněte baterii z el. vysavače a změřte el. napětí baterie. Pokud je hodnota el. napětí 0, tak je baterie nefunkční. Pokud je hodnota el. napětí vyšší než 0, dokazuje to, že je rotor zaseknutý.
  - Manuálně roztočte rotor až se hladce otáčí (odkaz – jak vyřešit problém se zaseknutým rotorem) a baterie je současně plně nabitá. Baterie je zničená pokud se rotor neotáčí.

## 6 SESTAVENÍ A VÝMĚNA BATERIE

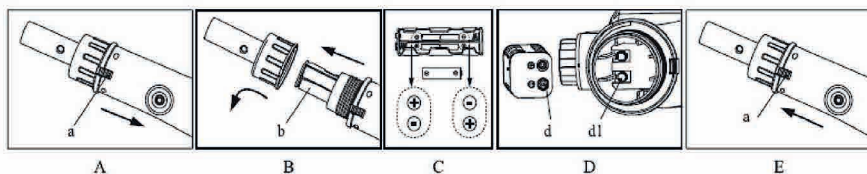

1. Stiskněte tlačítko „a“ dopředu ve směru šipky, dokud nezapadne do štěrbin konektoru. (Jak ukazuje obrázek **A**)
2. Držte tělo vysavače při odstranění konektoru a vyjměte použitou baterii z těla vysavače (jako „b“ na obrázku **B**)
3. Odstraňte použitou baterii a vyměňte za novou baterii NI-MH (nebo alkalickou baterii AAA pro P1112) podle značky + a – pólu v sestavě uložení baterie (viz obrázek **C**)

(pokračování na straně 10)

## SESTAVENÍ A VÝMĚNA BATERIE/OVLÁDÁNÍ

4. Vložte sestavu baterie do těla vysavače (viz obrázek **D**). Věnujte pozornost zarovnání + a – pólu sestavy baterie (jak je vyobrazeno na obrázku „d“) a dvou pružin (jak je vyobrazeno na obrázku „d1“)
5. Nasadte konektor na tělo vysavače ve směru hodinových ručiček, dokud se tlačítko „a“ nezachytí ve slotu konektoru. Jak ukazuje obrázek **E**.
6. Nyní můžete vysavač používat normálně podle pokynů.

## 7 OVLÁDÁNÍ

### VAROVÁNÍ!

- Nepoužívejte tento vysavač, pokud na něm naleznete jakékoli poškození.
- Může dojít k znečištění vody v bazénu v důsledku úniku lubrikantů z vysavače.
- Neprovodíte tento vysavač, když se ve vodě nachází lidé nebo domácí zvířata.
- Před zapnutím vysavače se ujistěte, že je plně ponořen do vody v bazénu. Vysavač nepoužívejte mimo bazén. V opačném případě může dojít k poškození těsnění hřídele/motoru a ke zneplatnění záruky.
- Provozní teplota vody: 4°C–35°C
- Nepoužívejte vysavač s poškozenou filtrační vložkou. Použití vysavače s poškozenou filtrační vložkou zneplatní záruku.
- Riziko vsání zachycených předmětů. Tento vysavač generuje sání. Vyhněte se tomu aby vlasy, části těla nebo volné části oblečení nepřišli do kontaktu se sacím otvorem vysavače.
- Nepoužívejte tento vysavač pro vysávání toxických látek, hořlavých nebo zápalných tekutin jako je benzín.
- Tento vysavač nepoužívejte v blízkosti výbušných nebo hořlavých výparů.

### UPOZORNĚNÍ!

- Používejte pouze původní doplňky dodané s tímto výrobkem.
- Nepoužívejte tento výrobek ihned po vyčištění vody v bazénu. Je doporučeno před vysáváním nechat vodu v bazénu „odstát“ po dobu přinejmenším 24–48 hodin.
- Nenechávejte vysavač stát ve vodě, pokud ho nepoužíváte.
- Průhledná sací část vysavače by měla být dobře nainstalována před samotným zapnutím vysavače (průhledná sací část má nainstalován ochranný systém, aby nedošlo ke zranění rukou roztočeným rotorem).

## 8 ŘEŠENÍ PROBLÉMŮ

PROBLÉM	MOŽNÁ PŘÍČINA	ŘEŠENÍ
vysavač nezachycuje smetí	baterie je vybitá	opět dobijte baterii, plně nabitá baterie může fungovat po dobu 45–60 minut
	rotor je zaseknutý	vypněte vysavač a vizuálně zkontrolujte mezeru uprostřed čističe, abyste zjistili, zda není rotor zaseknutý
	rotor je rozbitý	pro výměnu rotoru kontaktujte poprodejní servis (kontakt na <a href="http://www.hanscraft.cz">www.hanscraft.cz</a> )
	filtrační sáček je plný	odpojte filtrační koš a vyjměte filtrační sáček a vyčistěte je oba
smetí uniká z průhledné části sací hlavy	měkká guma zadního rotoru je prasklá	měkká guma zadního rotoru slouží jako těsnění pro případ, že by odpad ve filtračním sáčku padal zpět do rotoru a krytu průhledné části sací hlavy
smetí uniká ze zadního filtračního sáčku	vložka filtru je poškozená	vyměňte filtrační vložku
rukojeť/tyčový konektor nelze zajistit v sestavě	postranní kolík je rozbitý	použijte novou sponu ve tvaru V
není možné dobít vysavač (dostupné pro P1113)	baterie je vybitá	pro výměnu baterie kontaktujte svého prodejce <b>VAROVÁNÍ!</b> Když vyměňujete NI-MH baterii, pro nákup nové baterie kontaktujte svého prodejce, aby nedošlo k případnému poškození vysavače.
	nabíječka nefunguje	pro výměnu nabíječky kontaktujte svého prodejce <b>VAROVÁNÍ!</b> Použití nesprávné nabíječky bude mít za následek poškození vysavače/baterie a ztrátu záruky.

## 9 LIKVIDACE

### Likvidace baterie

Vaše dobíjecí bazénová vakuová baterie je NI-MH baterie, kterou je třeba řádně zlikvidovat. Pro informace se obraťte na příslušné sběrné místo.

### VAROVÁNÍ!

- Nikdy se nepokoušejte baterii NI-MH rozebírat.
- Při odpojování NI-MH baterie z vysavače odstraňte všechny osobní věci, jako jsou prsteny, náramky, náhrdelníky a hodinky.
- Baterie může produkovat zkratový proud dostatečně vysoký na přivaření prstenu (nebo podobného předmětu) na kov, což způsobí vážné popáleniny.

## LIKVIDACE

- Při vyjímání baterie používejte úplnou ochranu očí, rukavice a ochranný oděv.
- Dbejte na to, abyste se nedotýkali všech vodičů dohromady a nedovolte jim, aby se dotýkaly jakýchkoli kovových předmětů, což by mohlo způsobit jiskření a/nebo zkratování baterie.
- V blízkosti vysavače nikdy nekuřte a nedovolte přeskočení jiskry nebo vznícení plamene. Baterie mohou vytvářet plyny, které by se mohly vznítit.
- Baterii vysavače nevystavujte ohni ani silnému teplu, protože by to mohlo způsobit výbuch.

### POZOR!

- Pokud dojde k úniku obsahu baterie, vyhněte se kontaktu s unikající kyselinou a vložte poškozenou baterii do plastového sáčku.
- Pokud se kyselina dostane do styku s pokožkou a oděvem, okamžitě omyjte velkým množstvím mýdla a vody.
- Pokud se kyselina dostane do kontaktu s očima, okamžitě oko vypláchněte tekoucí studenou vodou po dobu nejméně 15 minut. Okamžitě vyhledejte lékařskou pomoc!
- Tento produkt obsahuje recyklovatelné materiály a nesmí být proto likvidován s běžným komunálním odpadem.
- Na způsob likvidace se prosím informujte ve sběrných místech ve vašem okolí nebo u vašeho autorizovaného prodejce.



### Důležité

Nevracejte výrobek na sklad do továrny.  
Kontaktujte svého přímého prodejce.

Vyhraujeme si právo změnit všechny nebo některé obsahy jednotlivých článků nebo obsahu celého tohoto dokumentu bez předchozího upozornění.



**HANSCRAFT**<sup>®</sup>  
your life idea

**HANSCRAFT, s. r. o.**

Bečovská 939

104 00 Praha 10-Uhřetěves

CZECH REPUBLIC

[www.HANSCRAFT.cz](http://www.HANSCRAFT.cz)

